

TEHNIČKI PODACI

Model: LLE-007
Tip Proizvoda: LED
Boja Svetla: Bela
Napon: uređaj 12V DC/ adapter 220V AC
Frekvencija: 50Hz
Snaga: 3W
Stepen Zaštite: ... IP20

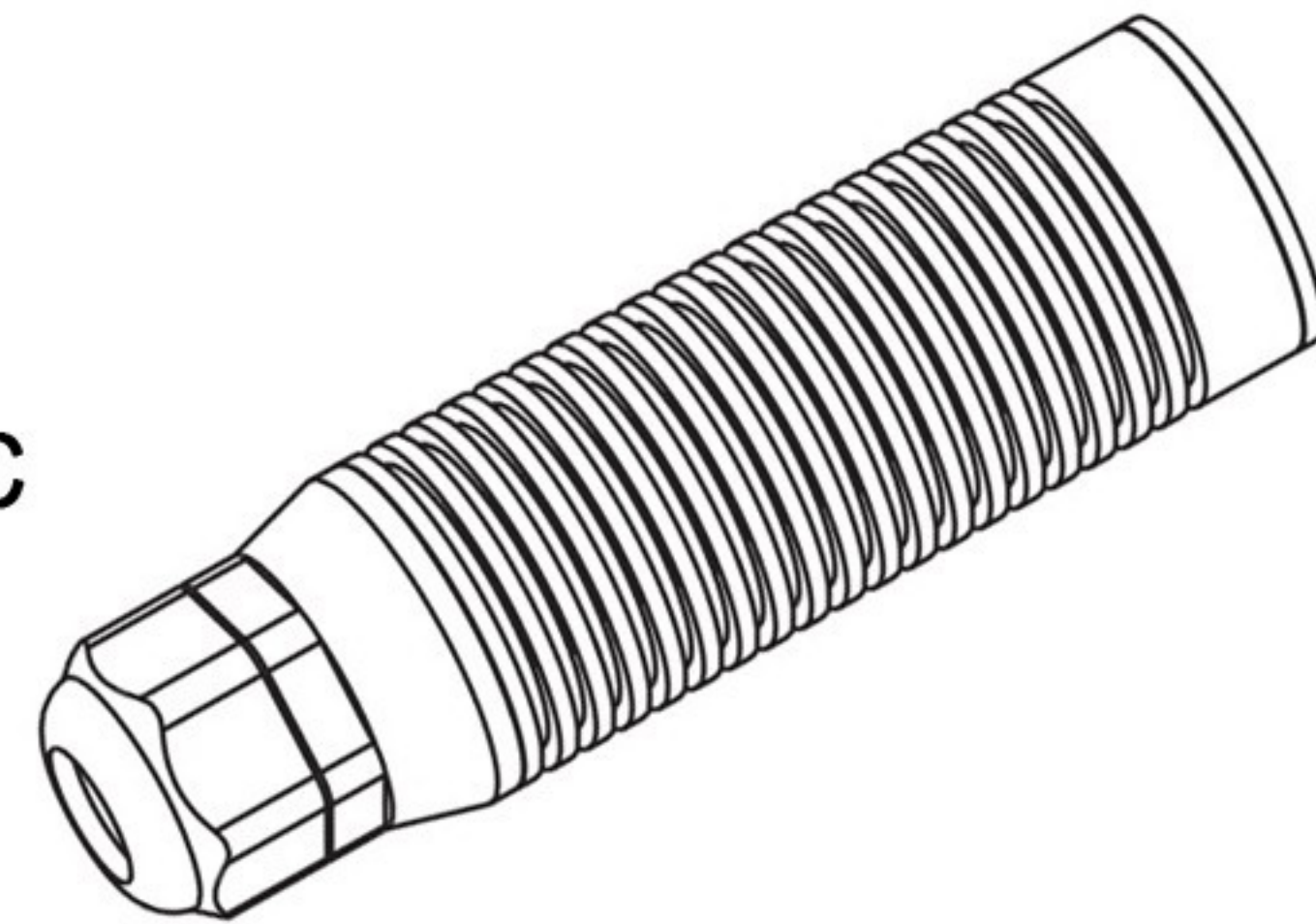

SPECIFIKACIJA VLAKANA U SETU

Broj vlakana:156kom
Diametri vlakana: 0,75mm / 1mm / 1,5mm
Dužine vlakana: 2m / 3m / 4m / 5m
Broj vlakana po dimenzijama:
0,75mm: -100kom(2m*25kom ; 3m*25kom ; 4m*25kom ; 5m*25kom)
1mm: -36kom(2m*9kom ; 3m*9kom ; 4m*9kom ; 5m*9kom)
1,5mm: -20kom(2m*5kom ; 3m*5kom ; 4m*5kom ; 5m*5kom)

DIMENZIJE UREDJAJA

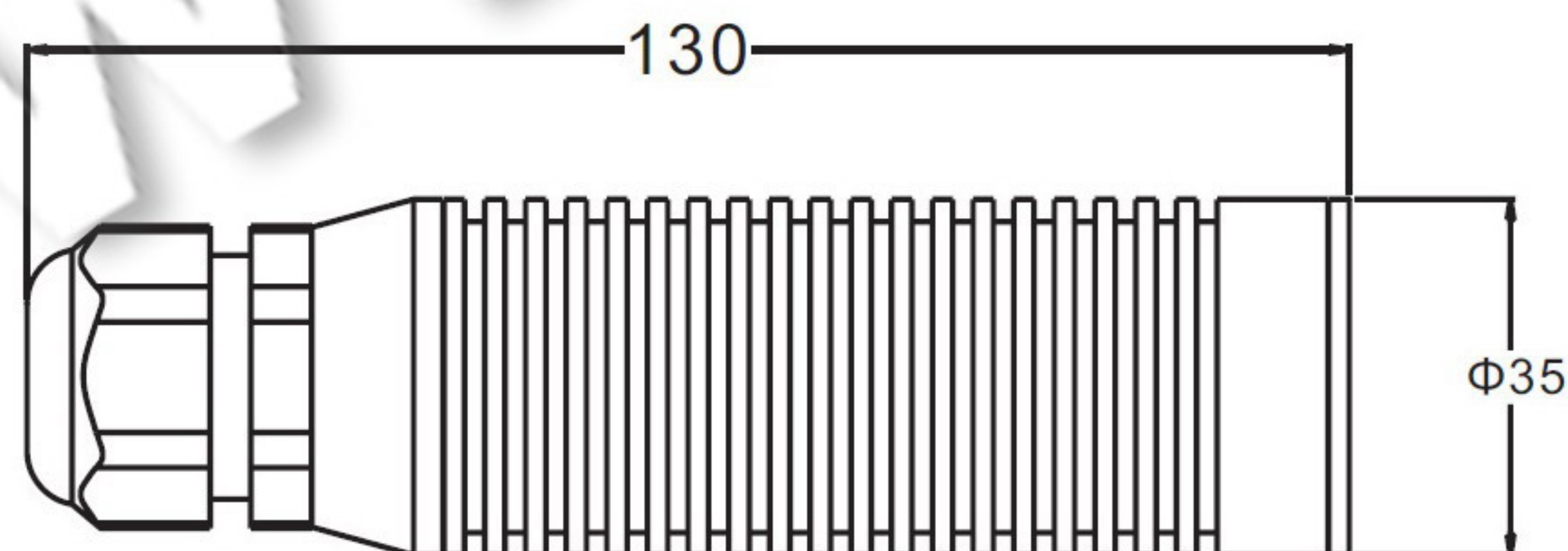

UPUTSTVO ZA MONTAŽU

Ne pokušavajte da montirate proizvod dok je uključen u struju! Odaberite odgovarajuću lokaciju za montažu / instaliranje (proizvod je namenjen za unutrašnju upotrebu isključivo). Uverite se da je površina za montažu odgovarajuća da podrži proizvod.

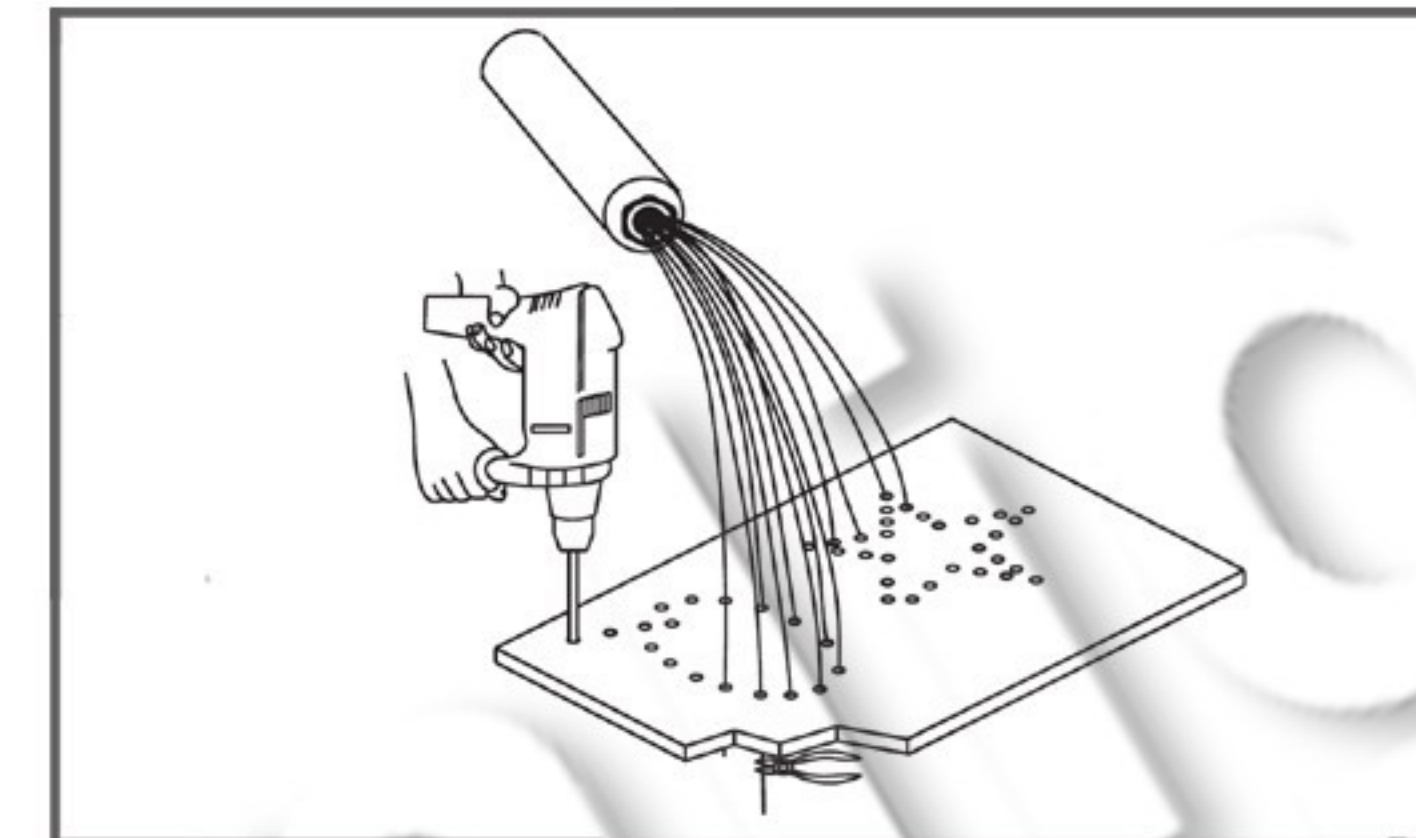

Na izabranoj površini (gips, leksan, staklo...) izbušiti proizvoljno rupe. Dimenzije i broj rupa se moraju uklopiti sa količinom vlakana.

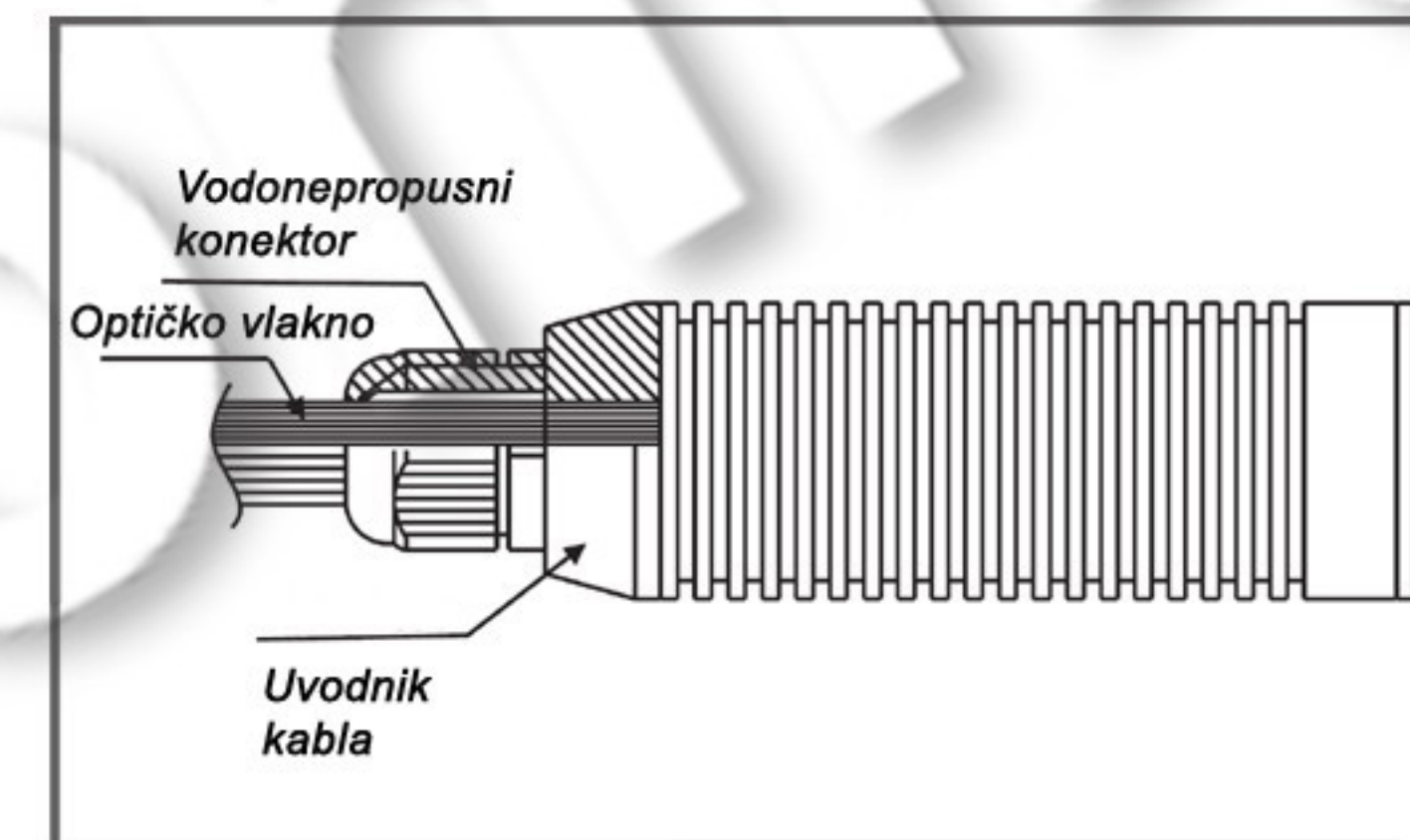

Povezati vlakna sa uređajem, a uređaj sa mrežnim naponom. Tablu sa vlaknima montirati u plafon (zid...)



MERE BEZBEDNOSTI I OPREZA

Pre upotrebe obavezno pažljivo pročitati uputstvo
Pre instalacije ili zamene obavezno isključiti dovod struje.
Instalaciju i zamenu treba da uradi kvalifikovani električar.
Radna temperatura mora biti manja od 40 stepeni.
Čuvati na mestu sa dobrom ventilacijom.
Ne čistiti vodom i mokrim predmetima.



IP20



MAX...W

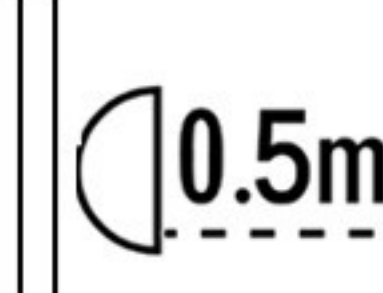

Ovo uputstvo, niti bilo koji njegov deo, ne sme se umnožavati niti na bilo koji način koristiti, prevoditi, adaptirati ili vršiti bilo kakve prepravke teksta, slika ili znakova bez saglasnosti društva XENON-LIGHT d.o.o. Beograd, koje zadržava sva prava na istom.