

## OPIS PROIZVODA

SR-2819S RGBW daljinski upravljač sa 4 nezavisne zone ima direktan pristup osnovnim bojama (plava, zelena, crvena, bela) uz to može da sačuva i do 3 boje. Uz pomoć (color wheel „, točak boja”) možete birati određenu (bilo koju / ponudjenu) boju. Uredjaj se može setovati kao 3kanalni i kao 4kanalni.

## TEHNIČKI PARAMETRI

Daljinski upravljač

Artikal	Radni napon	Frekvencija
SR-2819S	3.6VDC	434MHz/868MHz

Prijemnik

Artikal	Napon	Izlazna struja	Izlazna snaga
SR-1009FA	12-36VDC	4x5A	4x(60-180)W
SR-1009EA	12-36VDC	4x8A	4x(96-288)W
SR-1009FA3	12-36VDC	4x350mA	4x(4.2-12.6)W
SR-1009FA7	12-36VDC	4x700mA	4x(8.4-25.2)W



## OBJAŠNJENJE UPRAVLJAČA



## UPUTSTVO ZA UPOTREBU

- \*Povezati uredjaj prema priloženoj specifikaciji
  - \*Uključiti daljinski upravljač pritiskom na dugme ON /OFF
  - \*Pritisnuti “dugme za učenje” na risiveru
  - \*Pritisnuti željenu zonu na daljinskom upravljaču
  - \*Zatim pritisnuti “color weel”(točak boja)
  - \*LED lampa će blinknuti za potvrdu određivanja zone
  - \*Pritisnuti “dugme za učenje” na risiveru 5 sekundi dok led lampica ne zasvetli, zatim obrisati zapamćeni ID
- Napomena 1: Da biste izabrali master /slave risiver spojite kolo za master a otvoriti za slave. Svaka zona može imati samo jedan master kontroler.
- Napomena 2: Svaki daljinski upravljač kontroliše do 4 zone, svaka zona može imati neograničen broj risivera. Svaki risiver može biti kontrolisan sa max. 8 daljinskih ipravljača.

### Color Wheel

Izabrati zonu ① ② ③ ④ npr. ① i ③ i zatim izabrati željenu boju na točku. Zone 1 i 3 će svetleti u izabranoj boji.

### Dugmići za dimovanje

Kratko/dugo pritisnuti dugme da bi smanjili intenzitet. Kratko/dugo pritisnuti dugme da biste pojačali intenzitet. “W” kanal je odvojen od RGB kanala tako da samo možemo dugo stisnuti dugme da bi dimovali.

### Menjanje programa i brzina

- Kratko stisnuti , program krene, stisnuti još jednom program stane, pritisnuti još jednom kreće sledeći program. Postoji 10 unapred instaliranih modova
- Dugo pritisnuti dok program radi, program će ubrzati. Ponovo pritisnuti dugo isto dugme, program će se usporiti.

### W+ Dugme

- RGB kanal miksuje 3 različite nijanse bele boje (2700, 4000, 6500K). Kratko pritisnuti W+ krenuće toplo bela, pritisnuti još jednom kreće univerzalno bela...
- brzi dvoklik da se ugasi RGB kanal

## TIPIČNO POVEZIVANJE

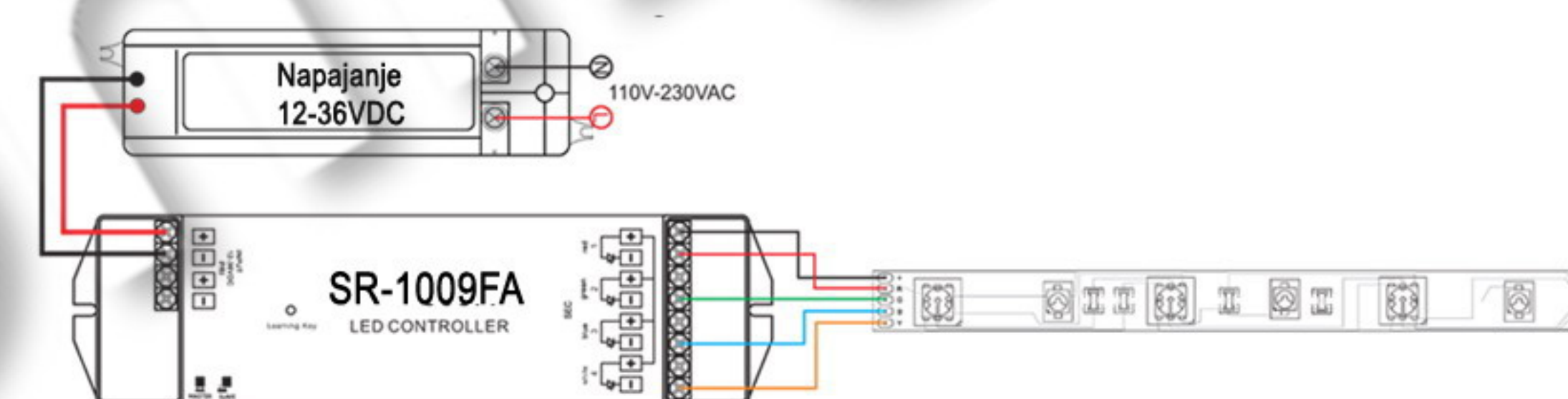

Primer 1

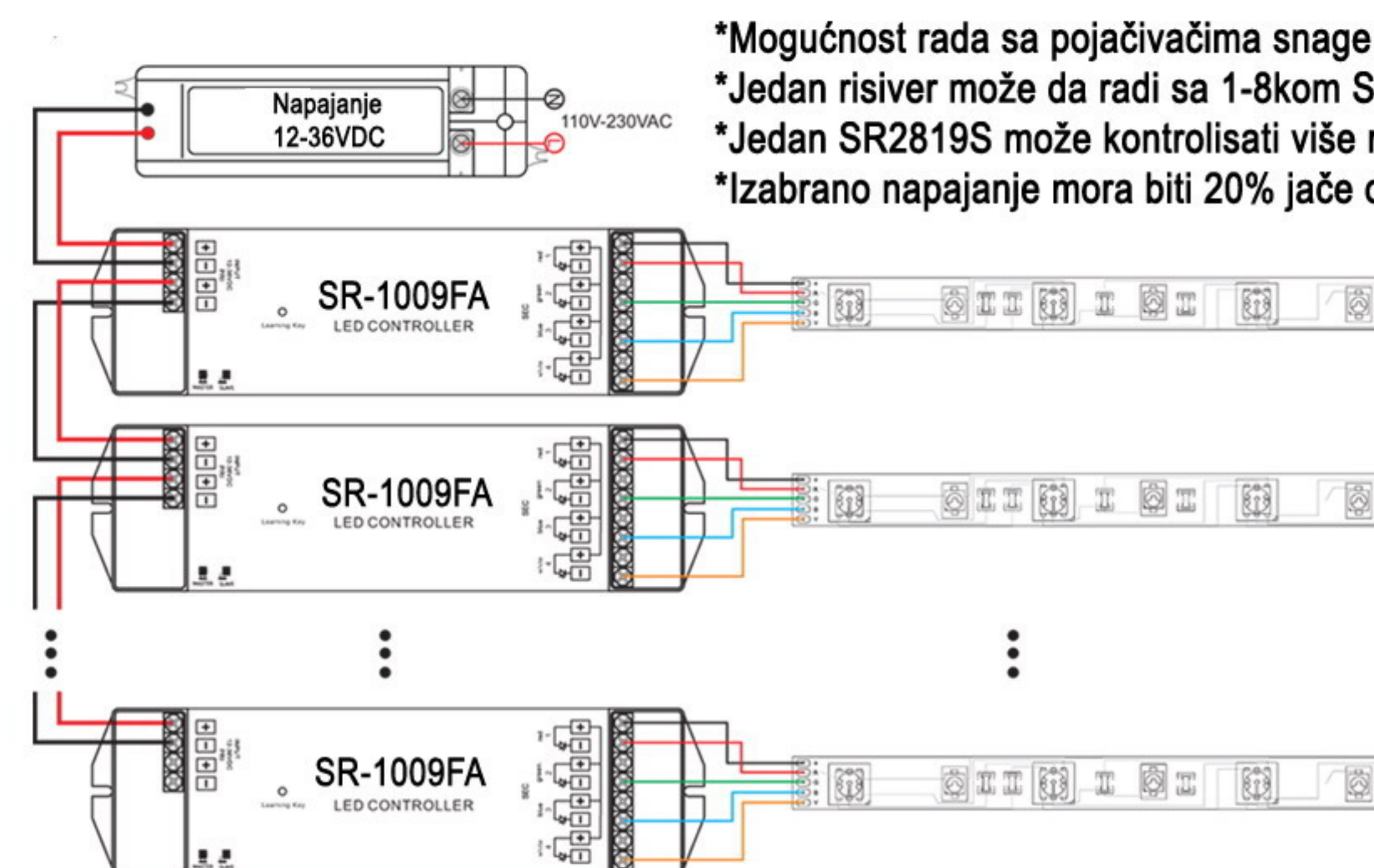

- \*Mogućnost rada sa pojačivačima snage
- \*Jedan risiver može da radi sa 1-8kom SR-2819S
- \*Jedan SR2819S može kontrolisati više risivera
- \*Izabrano napajanje mora biti 20% jače od stvarnog opterećenja.

Primer 2

## ⚠ NAPOMENE

Pre instalacije ili zamene obavezno isključiti dovod struje!  
Instalaciju i zamenu treba da uradi kvalifikovani električar.  
Ovaj proizvod radi isključivo na radni napon DC12V/24V/36V, i ne povezujte ga na AC220V ili na druge napone!  
Ne preopterećujte proizvod!

Ovo uputstvo, niti bilo koji njegov deo, ne sme se umnožavati niti na bilo koji način koristiti, prevoditi, adaptirati ili vršiti bilo kakve prepravke teksta, slika ili znakova bez saglasnosti društva XENON-LIGHT d.o.o. Beograd, koje zadržava sva prava na istom.

