

OPIS PROIZVODA

Prekidač senzor PIR-SW001 se montira u rasvetna tela, tako da se lampa može automatski uključiti kada se bilo koji deo ljudskog tela približi senzoru u razmaku od 2 metra. Lampa opremljena ovim senzorom će ostati upaljena ako je ljudsko telo na razdaljini od 2 metra od senzora. Isključiće se 40 sekundi nakon što se ljudsko telo udalji više od 2 metra.

TEHNIČKI PARAMETRI

Naziv Artikla: Prekidač senzor PIR-SW001

Model: PIR-SW001

Radni napon : 12V/24V

Izlazna struja : 8A

Izlazna snaga : 96W /192W

Osetljivost (razdaljina) : <=2m

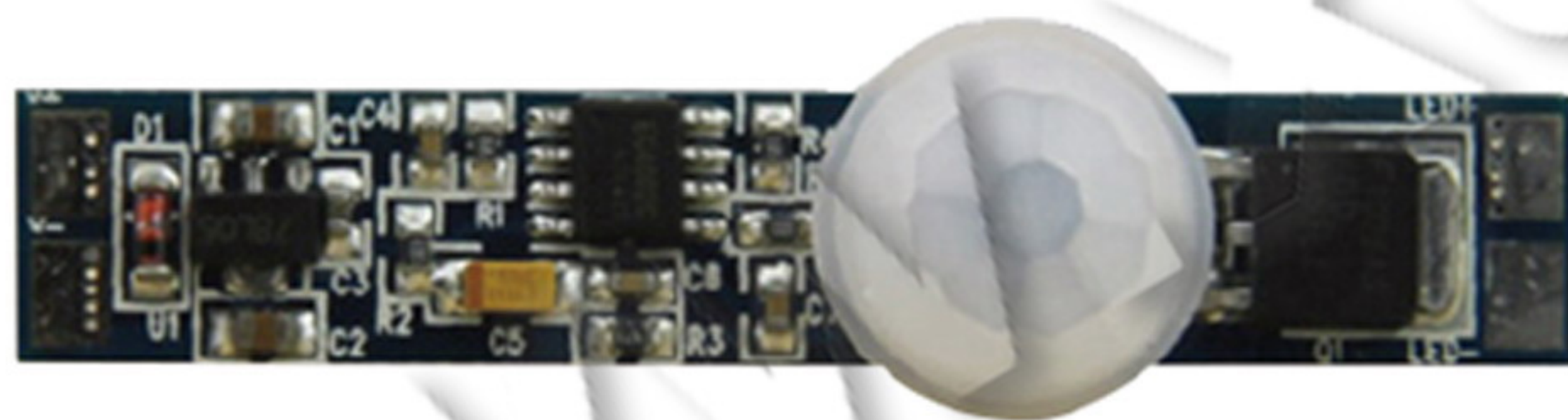

SPOLJNE DIMENZIJE UREDJAJA

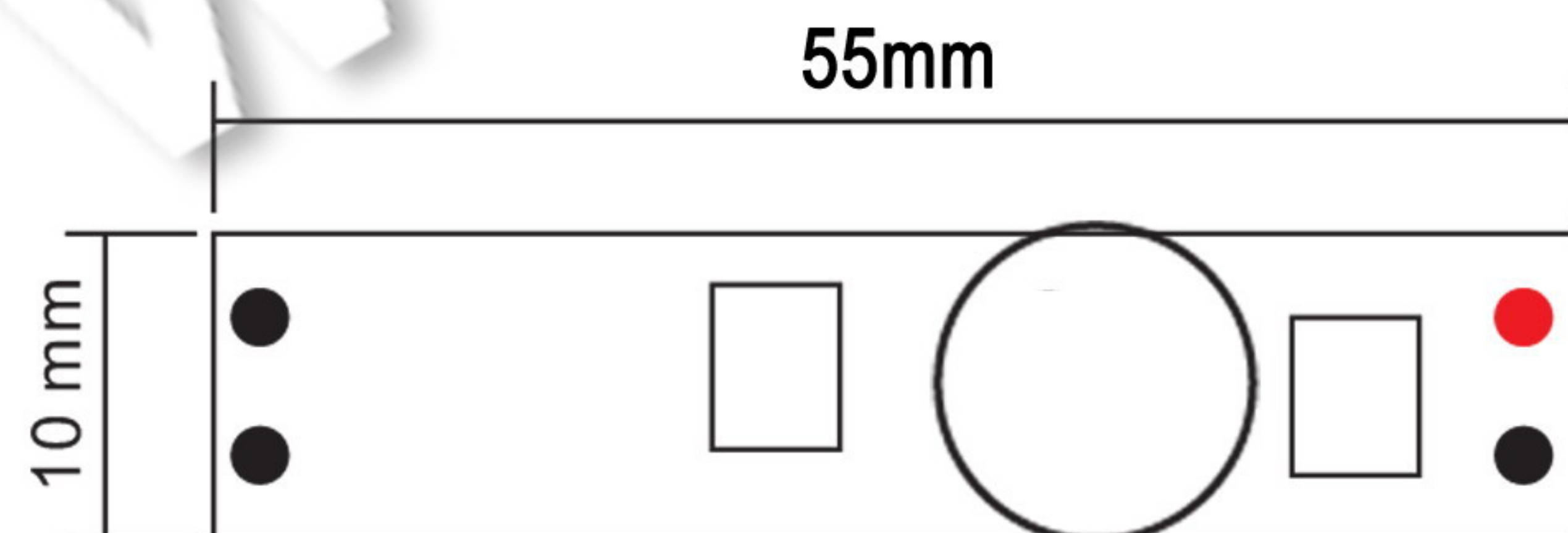

TIPIČNO POVEZIVANJE

Korak I : Isecite rupu prečnika 10.5mm na rasvetnom telu

Korak II : Stavite Detektor-glavu senzora u rupu prečnika 10.5mm

Korak III : Povezati uređaj prema priloženoj specifikaciji, vodeći računa da ne dodje do kratkog spoja između žica i tek onda povezati napon.

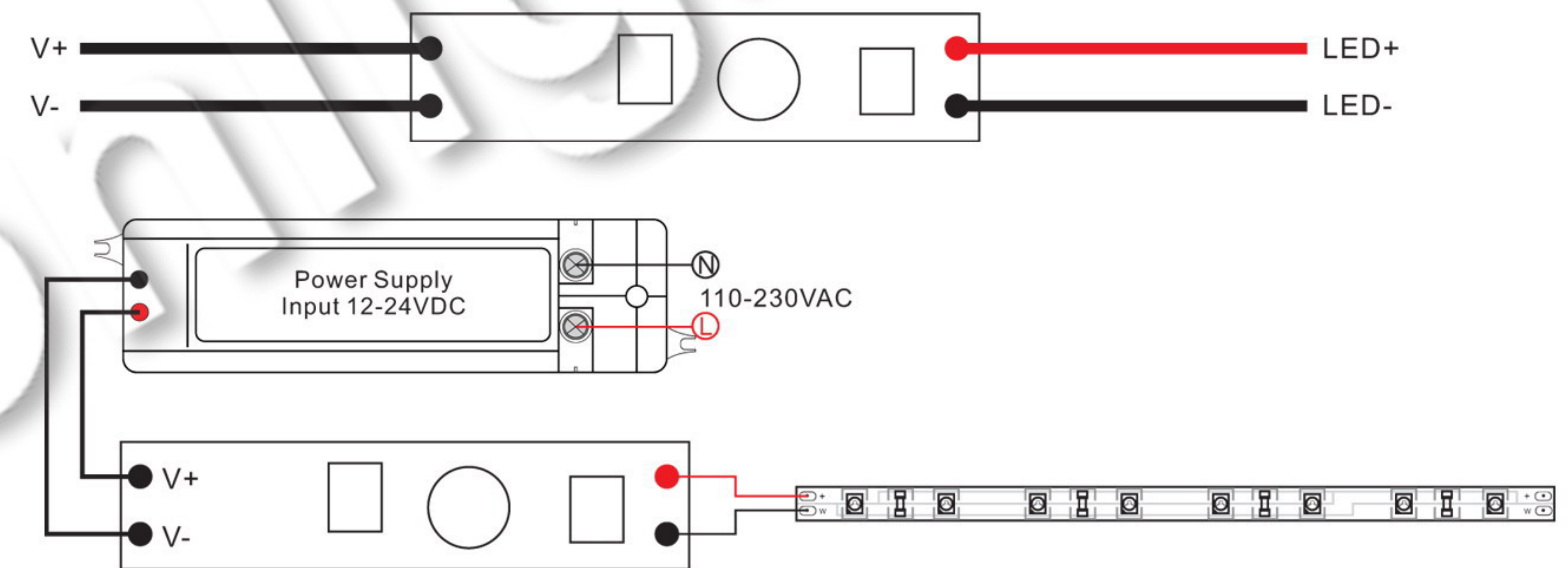

Primer led profila sa PIR-SW001

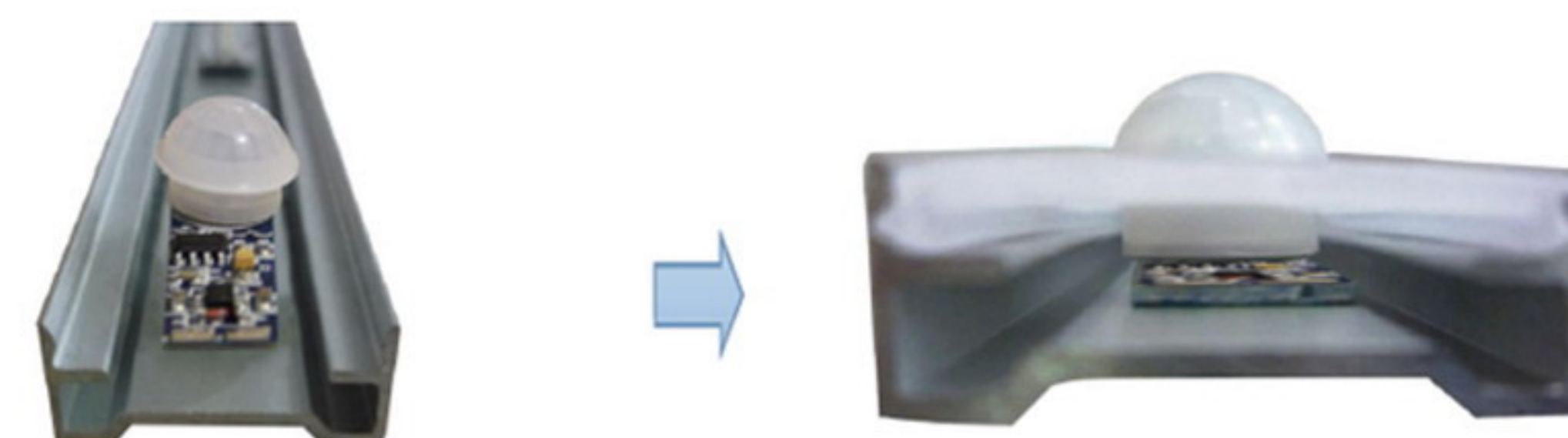

! NAPOMENE

Pre instalacije ili zamene obavezno isključiti dovod struje!
Instalaciju i zamenu treba da uradi kvalifikovani električar.
Ovaj proizvod radi isključivo na radni napon DC12V/24V, i ne povezujte ga na AC220V ili na druge napone!
Ne preopterećujte proizvod!

Ovo uputstvo, niti bilo koji njegov deo, ne sme se umnožavati niti na bilo koji način koristiti, prevoditi, adaptirati ili vršiti bilo kakve prepravke teksta, slika ili znakova bez saglasnosti društva XENON-LIGHT d.o.o. Beograd, koje zadržava sva prava na istom.

